

Anleitung
 Instructions
 Notice
 Instrucciones
 Istruzioni
 Instructies
 Veiledning
 Instruktioner
 Instrukcja
 Руководство
 Керівництво
 تعليمات
 说明书

EAR 80418

Navo NSK DF/ Navo NSW
 02NSK.....-... 02NSW.....-...
 48NSK.....-... 48NSW.....-...
 48NSK.....-...-CN

220-240 V, 50/60 Hz	LED	IP20		CE	Navo NSK 1.6 kg	Navo NSW 2.1 kg
------------------------	-----	------	--	----	--------------------	--------------------

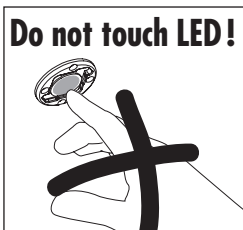
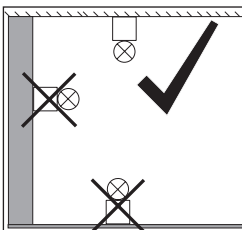
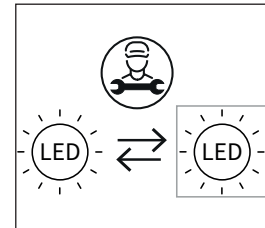
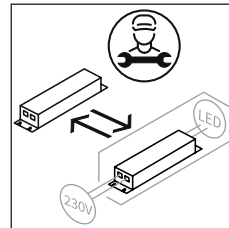

Dieses Produkt enthält eine Lichtquelle der Energieeffizienzklasse D oder E.
 This product contains a light source of energy efficiency class D or E.
 Ce produit contient une source lumineuse de classe d'efficacité D ou E.
 Este producto contiene una fuente de luz, cuya eficiencia energética es de la clase D o E.
 La sorgente luminosa di questo prodotto è di classe di efficienza D, E, F o G.

830/835/840 = D 927/930/940 = E N27 = F Meat/NMeat = G

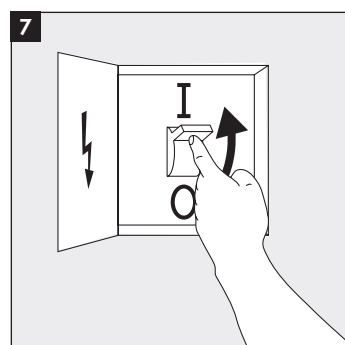
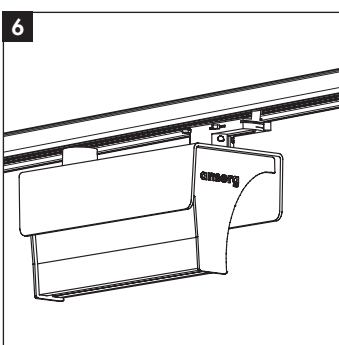
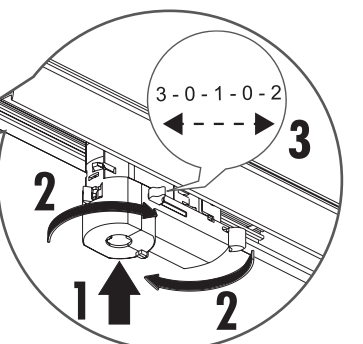
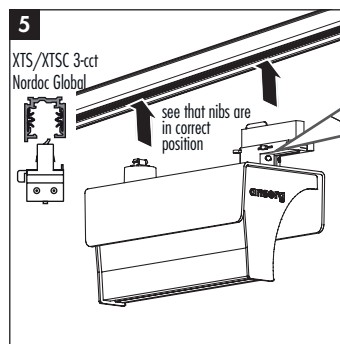
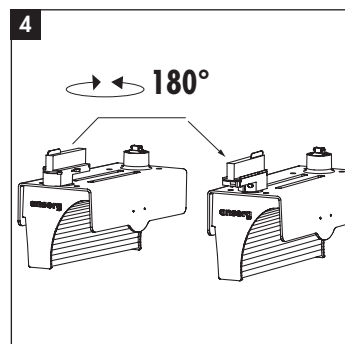
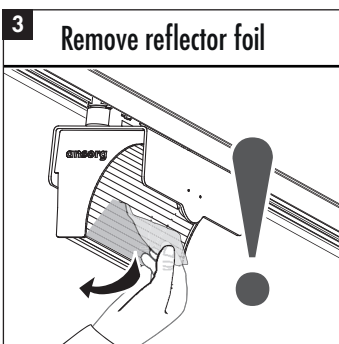
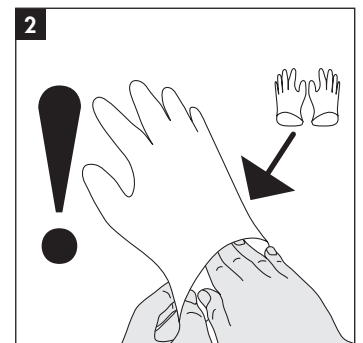
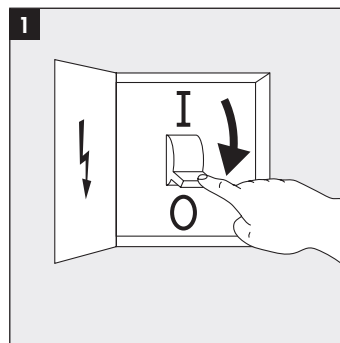
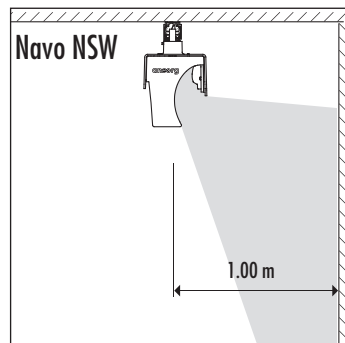
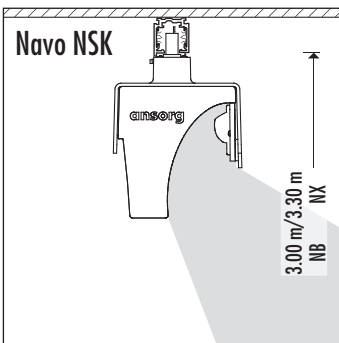

Zubehör nur Navo NSK / Accessoires only Navo NSK / Accessoires uniquement pour Navo NSK / Accesorios solamente para Navo NSK / Accessori solo per Navo NSK / Accessoires alleen voor de Navo NSK / Tilbehør bare for Navo NSK / Tillbehør endast för Navo NSK / Wyposażenie dodatkowe tylko Navo NSK / Принадлежность Приладдя

ملحقات تكميلية

附件仅用于 Navo NSK

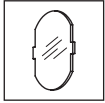

Filter zur Entblendung / Filter for glare reduction / Filtre antiéblouissement / Pantalla antideslumbrante / Filtro anti-abbagliamento / Filter voor vermindering van schittering / Filter for blendingsbeskyttelse / Filter för bländningsreduktion / Filtry do redukcji refleksów / Противоослепляющий фильтр / Фільтр для захисту від засліплення /

فلتر تخفيف الوهج

防眩光滤光镜

17AD0101

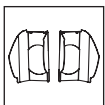
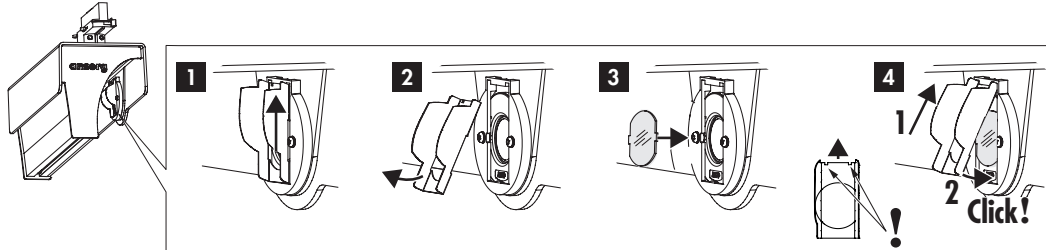

Endlamellenreflektorset zur seitlichen Entblendung (1 Paar links/rechts) / Set of end lamellae reflectors for lateral glare suppression (1 pair left/right) / Jeu de réflecteurs à lamelles d'extrémité pour anti éblouissement latéral (une paire à gauche / à droite) / Set of reflectores de laminillas terminales para efecto antideslumbrante lateral (1 par izquierda/derecha) / Set riflettori lamellari terminali per prevenire abbagliamenti laterali (1 coppia sinistra/destra) / Eindlamellen reflectorset tegen verblinding aan de zijkant (1 paar links/rechts) / Sett lamellreflektorer for sideskyttelse mot blinding (1 par venstre/høyre) / Ändlamellreflektorsats för reduktion av sidobländning (1 par vänster/höger) / Zestaw odbłyśnika lameli krańcowych do redukcji refleksów bocznych (1 para po lewej/po prawej) / Комплект отражателей с концевыми ламелями для боковой защиты от ослепления (1 пара левый/правый) / Комплект відбивачів з кінцевими ламелями для бічного захисту від осліплення (1 пара лівий/правий) /

مجموعة عاكس الألواح الطرفية للوهج الجانبية (واحد يميني/يساري)

用于侧面防眩光的端部薄片反射器组 (1对, 左/右)

17RF2000 für NB-Reflektor / for NB reflector / pour réflecteur NB / para el reflector NB / per riflettore NB / voor NB-reflector / for NB-reflektor / för NB-reflektor / لعاكس NB / dla odbłyśnika NB / для отражателя типа NB / для відбивача типу NB / 用于 NB 反射器

17RF2001 für NX-Reflektor / for NX reflector / pour réflecteur NX / para el reflector NX / per riflettore NX / voor NX-reflector / for NX-reflektor / för NX-reflektor / لعاكس NX / dla odbłyśnika NX / для отражателя типа NX / для відбивача типу NX / 用于 NX 反射器

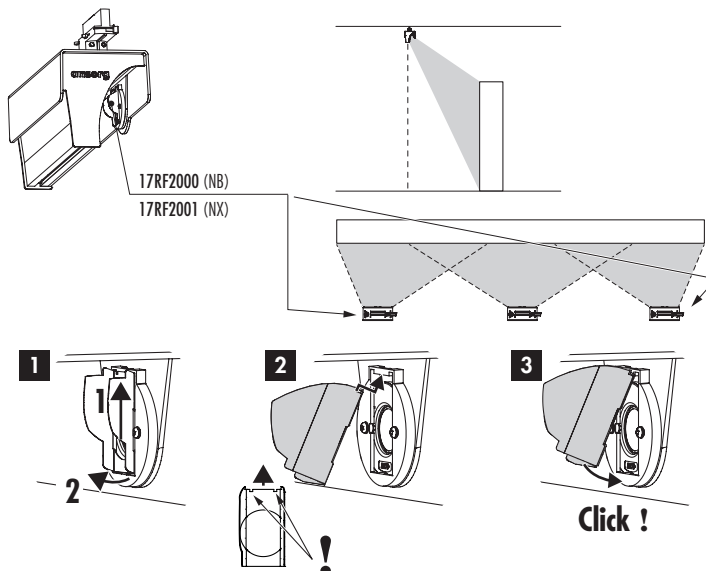

DE Hierzu gehören die allgemeinen Montagehinweise (62BD0012). Technische Änderungen vorbehalten! Vor Montage/Inbetriebnahme die Anleitungen lesen und für den späteren Gebrauch aufbewahren. **EN** This includes the general mounting instructions (62BD0012) Subject to technical alterations! Before mounting/putting into operation read the instructions and keep them for later use. **FR** Les instructions de montage générales (62BD0012) font partie de ces instructions. Sous réserve de modification technique! Avant le montage/la mise en service, lire la notice et la conserver pour l'utilisation ultérieure. **ES** Esto incluye los avisos generales de montaje (62BD0012). ¡Nos reservamos el derecho de realizar modificaciones técnicas! Antes del montaje/puesta en servicio, leer las instrucciones y guardarlas para un uso posterior. **IT** Queste comprendono le istruzioni generali per il montaggio (62BD0012). Il prodotto potrebbe subire modifiche tecniche! Antes del montaje/puesta en servicio, leer las instrucciones y guardarlas para un uso posterior. **NL** Hiertoe behoren de algemene montage-instructies (62BD0012). Technische veranderingen! Voor de montage/ingebruikneming de handleiding lezen en bewaren voor later gebruik. **NO** Dette omfatter også de generelle monteringshenvisningene (62BD0012). Tekniske endringer forbeholdes! Les veiledningen før bruk/igangsettning og oppbevar denne for senere bruk. **SE** Hit hör även de allmänna monteringsanvisningarna (62BD0012). Vi förbehåller oss rätten till tekniska ändringar! Läs instruktionerna före montering/idrifttagande och spara den för senare bruk. **PL** Należą do tego ogólne wytyczne montażowe (62BD0012). Zmiany techniczne zastrzeżone! Przed przystąpieniem do montażu / rozruchu należy przeczytać niniejszą instrukcję oraz zachować ją do przyszłego użytku. **RU** К ним относятся общие указания по выполнению монтажа (62BD0012). Оставляем за собой право на внесение изменений, обусловленных модернизацией! До начала монтажа/ввода в эксплуатацию прочитайте это руководство и храните его для последующего использования. **UA** К ним относятся общие указания по выполнению монтажа (62BD0012). залишаємо за собою право на зміни, зумовлені модернізацією! Перед початком монтажу/введення в експлуатацію прочитайте, будь ласка, це керівництво та ретельно зберігайте його для майбутнього використання.

ARAB الرجاء مراعاة أن إرشادات التركيب العامة (62BD0012) تابعة لهذا البيان. نحتفظ بالحق في إدخال تغييرات تقنية! الرجاء قراءة الإرشادات قبل البدء في التركيب/التشغيل لأول مرة، كما يجب الحفاظ على الإرشادات الرجوع إليها عند الحاجة في وقت لاحق.

CN 包括一般安装说明 (62BD0012)。保留技术修订权! 在安装/投入运行之前阅读说明书并妥善保存以备日后使用